

- Modulo a condensazione in Acciaio INOX
- **Efficienza stagionale  $\eta_s$  94%** (A+) con termoregolazione Evoluta e sonda esterna
- **Installabile ad incasso in telaio OMNI CONTAINER** (0846202)
- Ampio Display, Tasti Touch e manopole di regolazione
- Unico codice per il Funzionamento Metano, GPL, Aria Propanata e **Miscela di Idrogeno al 20%**.
- Gruppo di allacciamento da ordinare separatamente (ns. codice 0847302)
- Grado di Protezione elettrica IPX5D.
- Classe di NOx 6
- Forumla Comfort 10 anni: estensione di garanzia con attivazione gratuita.



Con VICTRIX EXTRA, la flessibilità d'installazione delle caldaie a condensazione Immergas arriva ancora più in alto: la loro **estrema compattezza - soli 25 centimetri di profondità** - offre una grande varietà di soluzioni.

Tutte le caldaie possono essere installate:

- all'interno;
- a incasso con OMNI CONTAINER;
- all'esterno nei luoghi parzialmente protetti;
- e oggi anche a cielo aperto con il kit di copertura dedicato;

Aumentano così le possibilità di realizzare impianti che rispettino le nuove Direttive Europee sempre più orientate verso la tecnologia a condensazione per ridurre l'inquinamento e aumentare il risparmio energetico. Le innovazioni di progettazione della gamma VICTRIX EXTRA a condensazione permettono di raggiungere prestazioni superiori: tutti gli apparecchi sono eco-compatibili ed esprimono il meglio della tecnologia Immergas. Le caldaie sono disponibili in due versioni istantanee da 28 e 35 kW, e tre versioni per solo riscaldamento (12, 24 e 32 kW PLUS) che si abbinano a unità bollitore sanitario di varie capacità.

Caratteristiche tecniche	Unità di misura	VICTRIX EXTRA 28	VICTRIX EXTRA 32	VICTRIX EXTRA 35
Codice		3.033701	3.033702	3.033703
Classe energetica in riscaldamento		A	A	A
Classe energetica in sanitario/Profilo di carico		A/XL	A/XL	A/XL
Codice dima		2.017665	2.017665	2.017665
Portata termica nominale massima in sanitario	<b>kW</b>	<b>28,9</b>	<b>32,9</b>	<b>34,0</b>
Portata termica nominale massima in riscaldamento	<b>kW</b>	<b>24,7</b>	<b>28,7</b>	<b>32,9</b>
Portata termica nominale minima in sanitario	kW	2,8	2,8	2,8
Portata termica nominale minima in riscaldamento	kW	2,8	2,8	2,8
Potenza termica utile massima in sanitario	kW	28,0	32,0	33,0
Potenza termica utile massima in riscaldamento	kW	24,0	28,0	32,0
Potenza termica utile minima in sanitario	kW	2,7	2,7	2,7
Potenza termica utile minima in riscaldamento	kW	2,7	2,7	2,7
Rendimento termico utile al 100% Pn (80 /60 °C)	%	97	97,2	97,1
Rendimento termico utile al 30% del carico nom. (con temperatura di ritorno di 30 °C)	%	109,5	109,8	109,8
Rendimento termico utile al 100% Pn (40/30 °C)	%	107,3	107,3	107,7
Temperatura regolabile riscaldamento	°C	20 - 85	20 - 85	20 - 85
Temperatura regolabile acqua calda sanitaria	°C	30 - 60	30 - 60	30 - 60
Portata di gas al bruciatore (metano) max/min	m <sup>3</sup> /h	3,06/0,30	3,48/0,30	3,60/0,30
CO ponderato/NOx ponderato	mg/kWh	15/24	20/27	24/28
Classe di NOx		6	6	6
Prevalenza disponibile aspir./scarico (Portata Min. - Max.)	Pa	2/178	2/231	2/247
Portata specifica in servizio continuo di acqua sanitaria ( $\Delta t$ 30 °C)	l/min	13,4	15,3	15,8
Capacità vaso d'espansione riscald. nominale (totale)	litri	10 (5,1)	10 (5,1)	10 (5,1)
Grado di protezione elettrica	IPX	5D	5D	5D
Peso caldaia piena d'acqua (vuota)	kg	33,6 (30,3)	36,0 (32,6)	36,1 (32,7)

## VICTRIX EXTRA 28/32/35

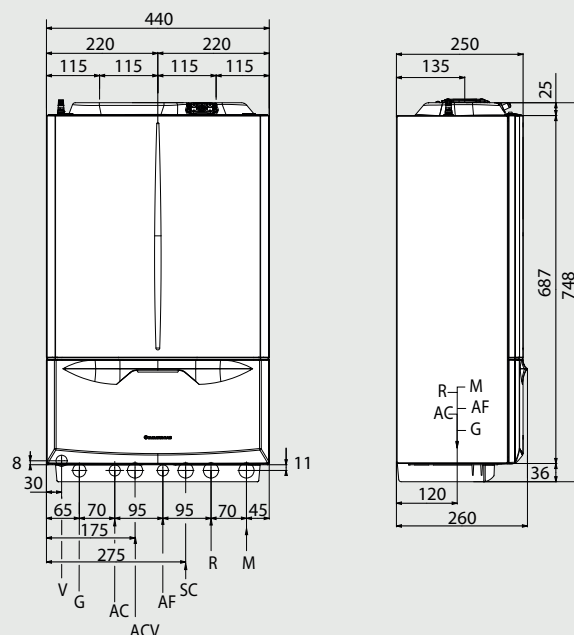

### Attacchi VICTRIX EXTRA 28/32/35

Gas	Acqua sanitaria		Impianto	
G	AC	AF	R	M
¾"	½"	½"	¾"	¾"

### Legenda

V	Allacciamento elettrico
G	Alimentazione gas
AC	Uscita acqua calda sanitaria
ACV	Entrata acqua calda sanitaria kit valvola solare (optional)
AF	Entrata acqua fredda sanitaria
SC	Scarico condensa (diametro interno minimo $\varnothing$ 13 mm)
M	Mandata impianto
R	Ritorno impianto
RR	Riempimento impianto
RU	Ritorno unità bollitore
MU	Mandata unità bollitore
A/S	Aspirazione/scarico
A	Aspirazione aria
S	Scarico fumi

**A+**

VICTRIX EXTRA può raggiungere una classificazione energetica maggiore (A+) se abbinata:

- a un **Termoregolatore evoluto Immergas CARV2** (ns codice 0847602)
- e alla **Sonda esterna** (ns codice 0846902)